

Elektro-Haftmagnet  
Electric holding magnet  
Ventouse électromagnétique

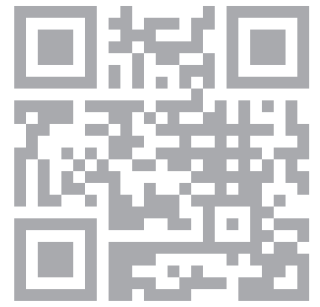

[www.assaabloy.com/de](http://www.assaabloy.com/de)

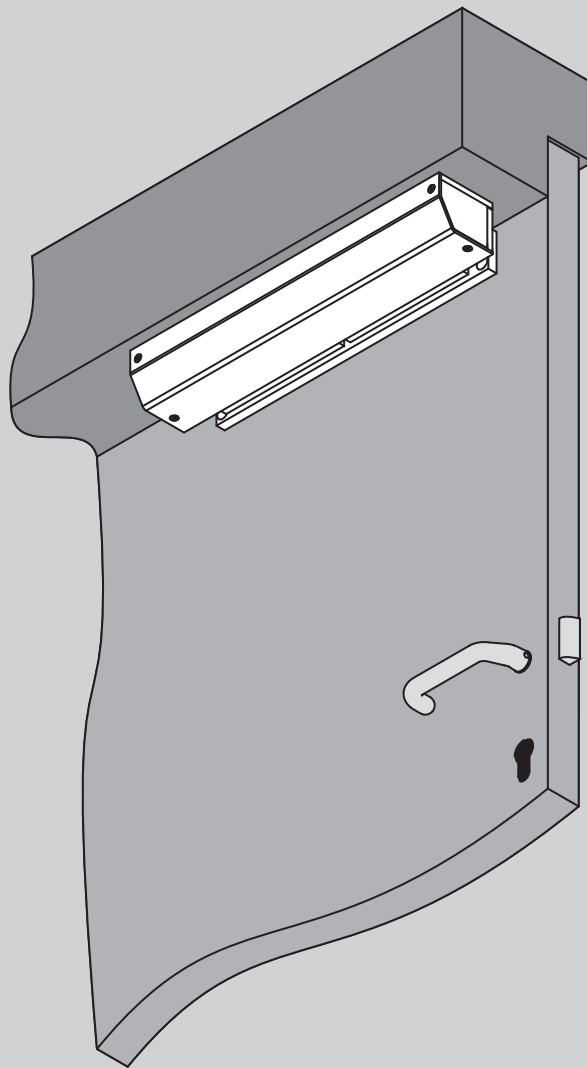

Elektro-Haftmagnet 827A-IP  
Electric holding magnet 827A-IP  
Ventouse électromagnétique 827A-IP

Montageanleitung / Mounting Instructions / Instructions de montage

D0107701, 09.2022

  
ASSA ABLOY

Experience a safer  
and more open world

Lesen Sie diese Anleitung vor der Benutzung sorgfältig durch und bewahren Sie sie auf. Die Anleitung beinhaltet wichtige Informationen zum Produkt, insbesondere zum bestimmungsgemäßen Gebrauch, zur Sicherheit, Montage, Benutzung, Wartung und Entsorgung.

Read this manual carefully prior to use and keep it safe for later reference. The manual contains important information about the product, particularly with regard to the intended use, safety, mounting, use, maintenance and disposal.

Lisez attentivement cette notice d'instructions avant l'utilisation du produit et conservez-la soigneusement. La notice d'instructions contient des informations importantes relatives au produit et en particulier à son utilisation conforme à la destination conventionnelle, à la sécurité, au montage, à l'utilisation, à l'entretien et à l'élimination.

## Bestimmungsgemäßer Gebrauch

Mit dem *Elektro-Haftmagnet 827A-IP* können Türen elektromagnetisch verriegelt werden. Bei der Verriegelung zieht der Haftmagnet eine an der Tür befestigte Gegenplatte magnetisch an und hält so die Tür verschlossen.

Das Gerät ist für die Montage, Funktion und Nutzung entsprechend dieser Anleitung geeignet. Jede darüber hinausgehende Verwendung gilt als nicht bestimmungsgemäß.

## Intended use

Doors can be locked electromagnetically with the *electric holding magnet 827A-IP*. When locking, the holding magnet magnetically pulls the counterplate mounted on the door and thereby keeps the door closed.

The device is suitable for installation, function and use in accordance with these instructions. It is not intended for any other type of use.

## Utilisation conforme

La *ventouse électromagnétique 827A-IP* permet d'effectuer un verrouillage électromécanique des portes. Lors du verrouillage, la ventouse attire par magnétisme la contreplaque fixée à la porte, ce qui permet de garder la porte fermée.

Le dispositif doit être monté, fonctionner et servir conformément à la présente notice. Toute autre utilisation est considérée comme non conforme.

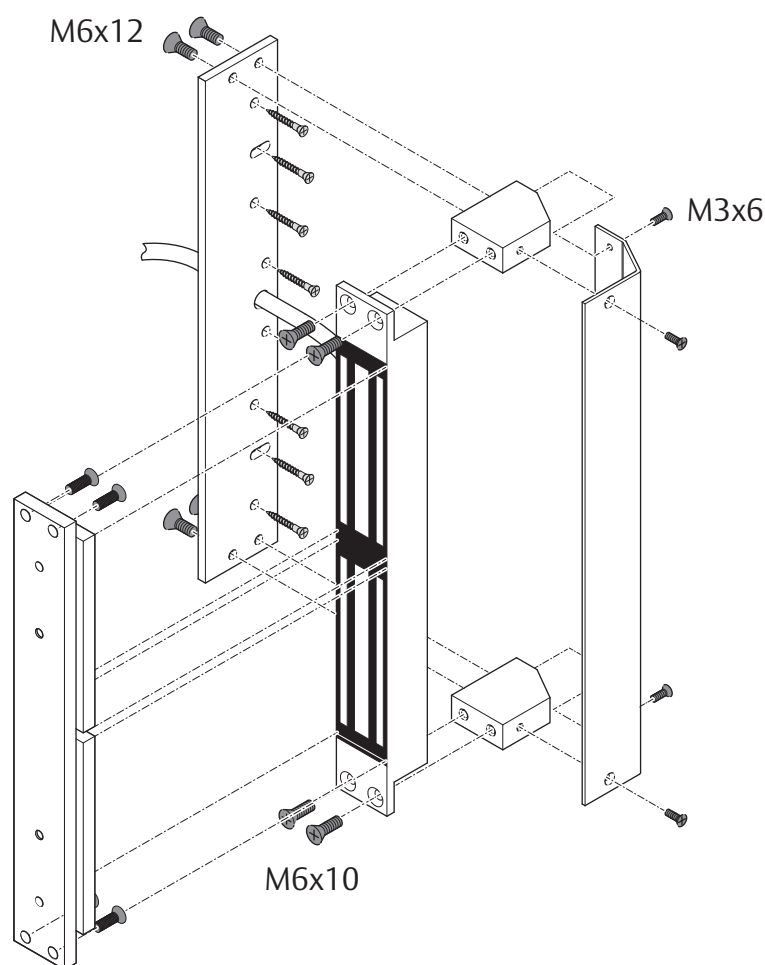

## Bedeutung der Symbole

### **Warnung!**

**Sicherheitshinweis:** Nichtbeachtung kann zu Tod oder schweren Verletzungen führen.

### **Achtung!**

**Hinweis:** Nichtbeachtung kann zu Materialschäden führen und die Funktion des Produkts beeinträchtigen.

### **Hinweis!**

**Hinweis:** Ergänzende Informationen zur Bedienung des Produkts.

## Sicherheitshinweise

### **Achtung!**

**Verlust von Haftkraft kann die Funktion beeinträchtigen:** Um die volle Haftkraft von 2500 N zu gewährleisten, muss die Haftgegenplatte exakt und spielfrei zum Elektro-Haftmagneten ausgerichtet werden. Ansonsten droht ein Verlust der Haftkraft und somit eine eingeschränkte Funktionalität des Elektro-Haftmagneten.

### **Hinweis!**

**Korrosion der Pol- und Kontaktflächen der Flächenhaftmagneten ist möglich:** Durch den Einsatz des Flächenhaftmagneten im Außenbereich ist Korrosion unvermeidbar. Speziell die Polflächen des Flächenhaftmagneten und die Kontaktfläche an der Haftgegenplatte sind funktionsbedingt gefährdet. Die Oberfläche ist gegen Korrosion geschützt, bei der täglichen Beanspruchung wird die Schutzschicht jedoch abgerieben. Je nach Einsatz- und Umgebungsbedingung muss deshalb der Flächenhaftmagnet regelmäßig gewartet und bei Bedarf ausgetauscht werden.

## Meaning of symbols

### **Warning!**

**Safety notice:** Non-observance can lead to death or severe injury.

### **Attention!**

**Note:** Non-observance can lead to material damage and impair the function of the product.

### **Note!**

**Note:** Supplemental information for the operation of the product.

## Safety instructions

### **Attention!**

**A loss of holding power can impair the function:** In order to ensure the full holding power of 2500 N, the holding counterplate must be precisely aligned with the electric holding magnet without any play. Otherwise, there is a risk of holding power loss and thus limited functionality of the electric holding magnet.

### **Note!**

**Corrosion of the pole and contact surfaces of surface holding magnets is possible:** Corrosion is unavoidable with the use of the surface holding magnet in outdoor areas. The pole surfaces of the surface holding magnet and the contact surface on the holding counterplate are especially at risk of sustaining impaired function. The surface is protected from corrosion, but the protective coating wears off due to the stress from day-to-day use. Therefore, the surface holding magnet must be maintained regularly and replaced as necessary depending on the usage and environmental conditions.

## Signification des pictogrammes

### **Avertissement !**

**Consigne de sécurité :** le non-respect de cet avertissement peut impliquer un risque mortel ou de blessures graves.

### **Attention !**

**Remarque :** le non-respect de cette consigne peut impliquer un risque de dommages matériels et entraver le bon fonctionnement du produit.

### **Remarque !**

**Remarque :** informations complémentaires pour l'utilisation du produit.

## Consignes de sécurité

### **Attention !**

**La perte d'adhérence peut avoir un effet délétère sur le fonctionnement :** la contreplaque doit être parfaitement orientée vers la ventouse électromagnétique et sans jeu afin de garantir l'entière adhérence de 2500 N. Sinon, il risque d'y avoir perte d'adhérence, ce qui entraîne un fonctionnement limité de la ventouse électromagnétique.

### **Remarque !**

**Les surfaces des pôles et contacts de la ventouse électromagnétiques peuvent être corrodées :** la corrosion est inévitable en cas d'utilisation de la ventouse électromagnétique en extérieur. Le bon fonctionnement est menacé, notamment celui des surfaces des pôles de la ventouse électromagnétique et de la surface de contact de la contreplaque. La surface est protégée contre la corrosion, mais la couche protectrice s'use néanmoins par frottement lors de l'utilisation quotidienne. C'est pourquoi la ventouse électromagnétique doit faire l'objet d'un entretien régulier et être remplacée en cas de besoin, en fonction des conditions d'utilisation et de l'environnement.

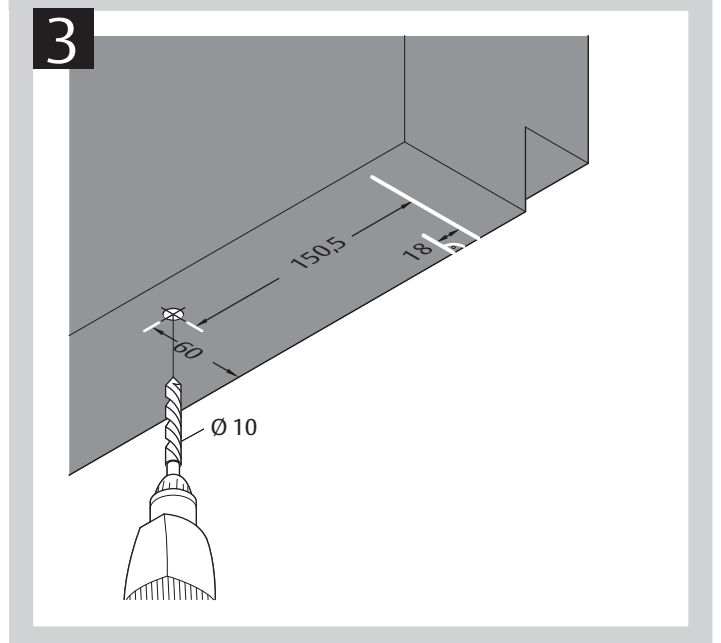
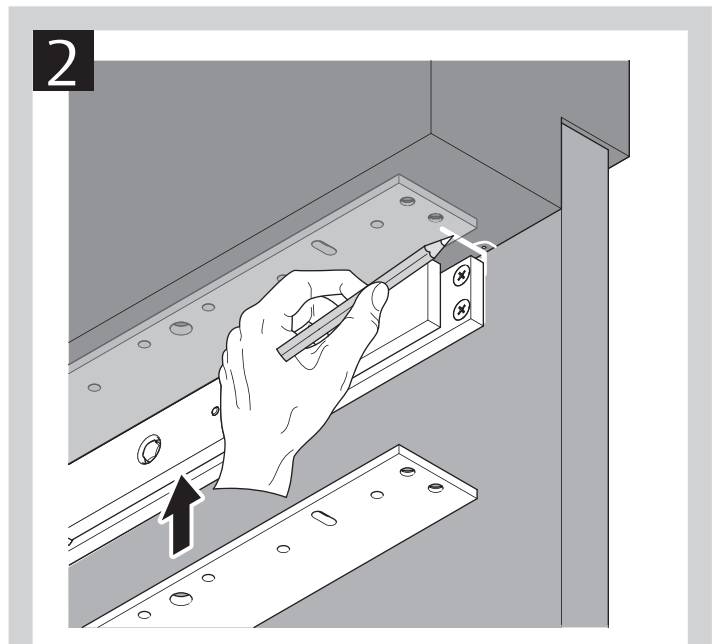
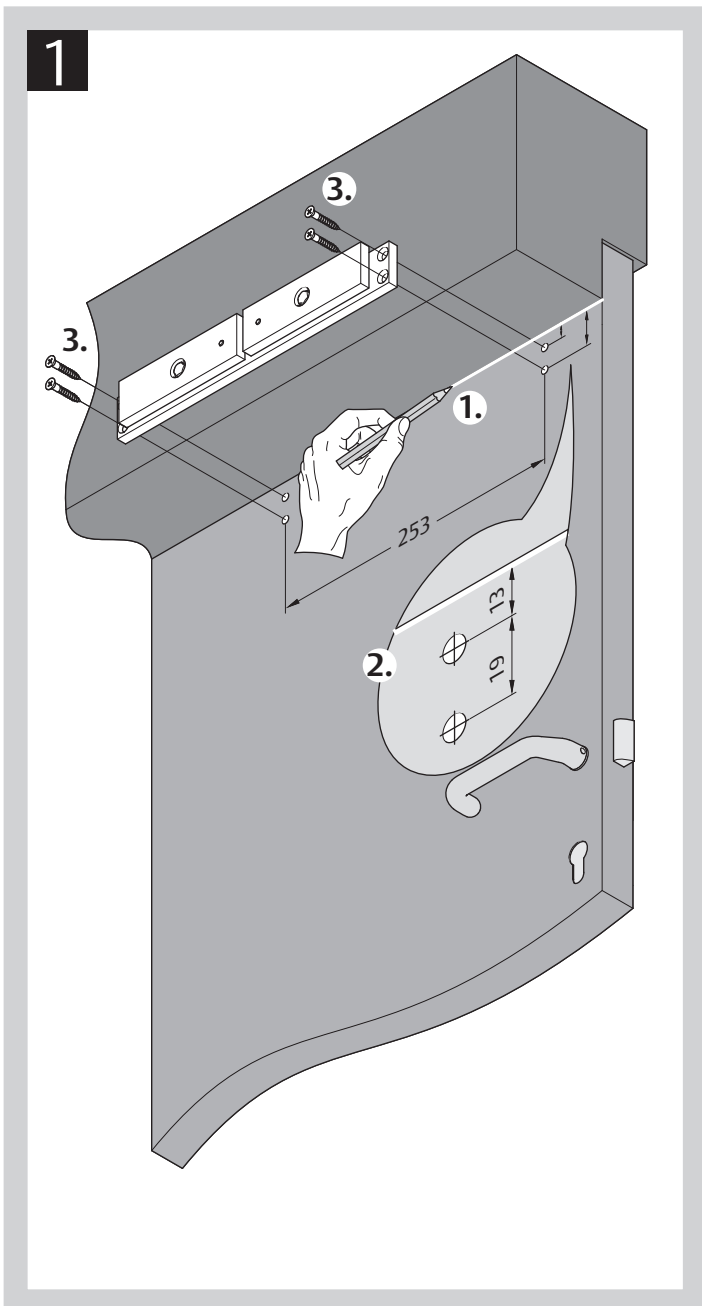
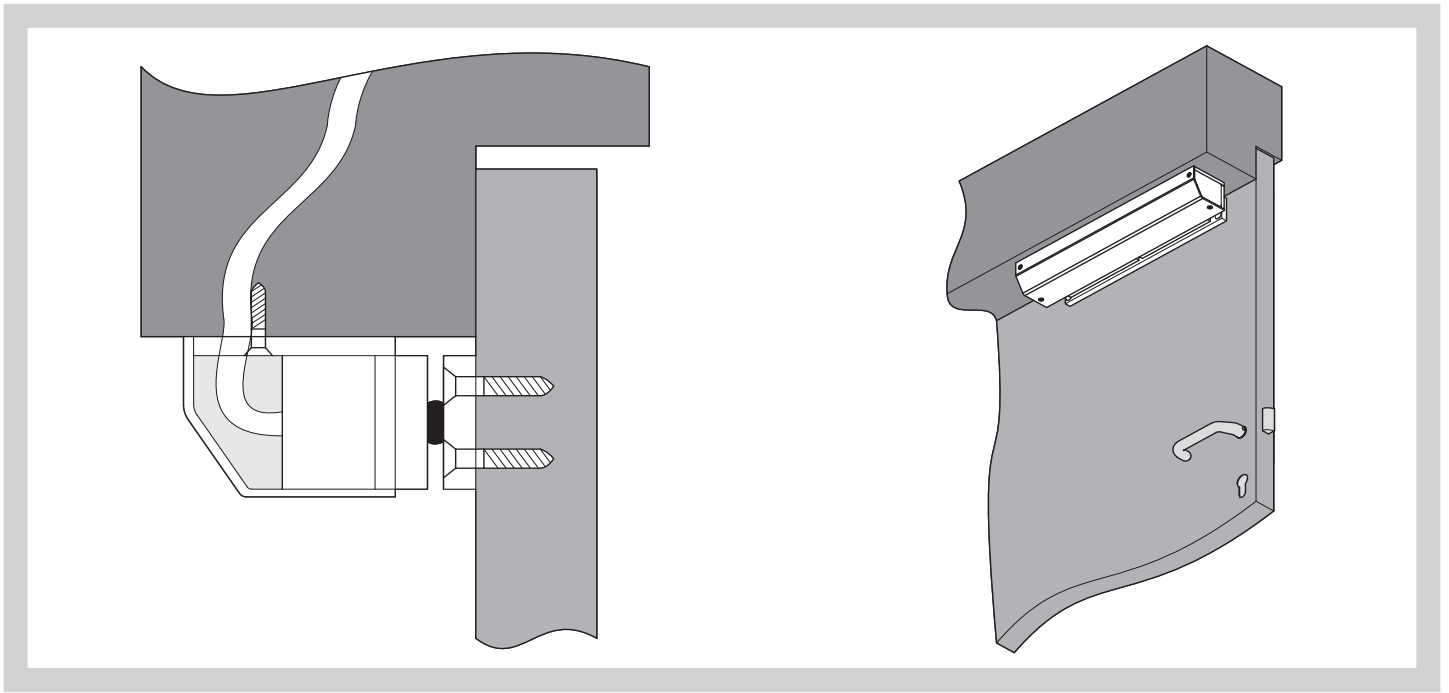

4

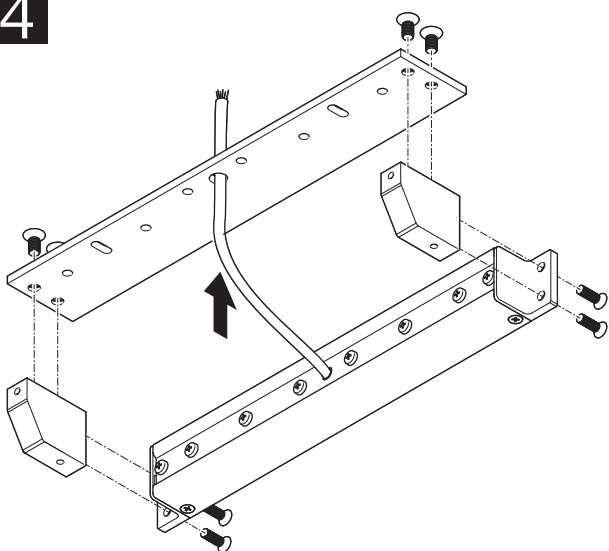

5

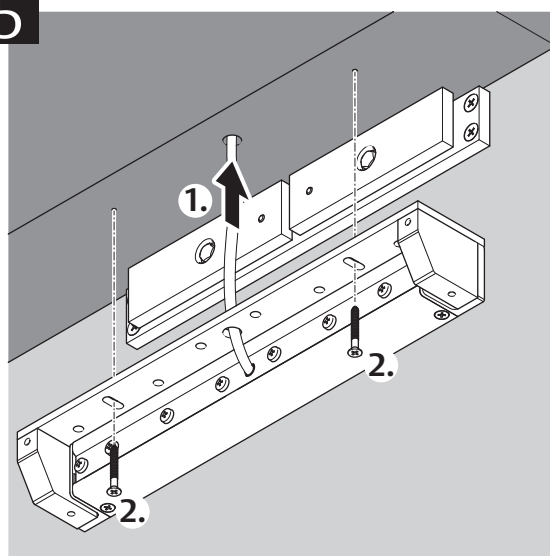

6

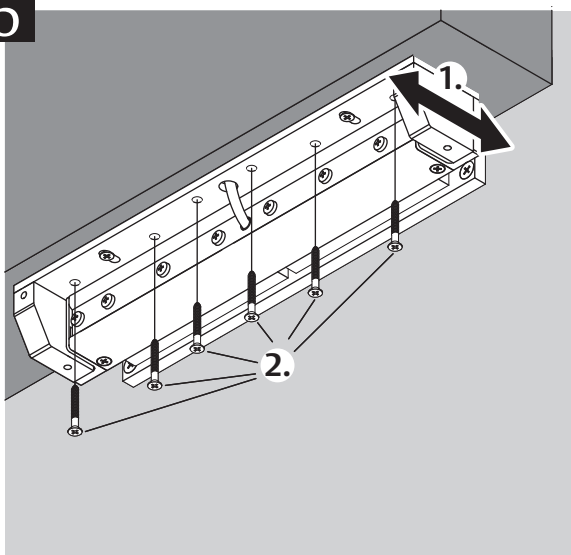

7

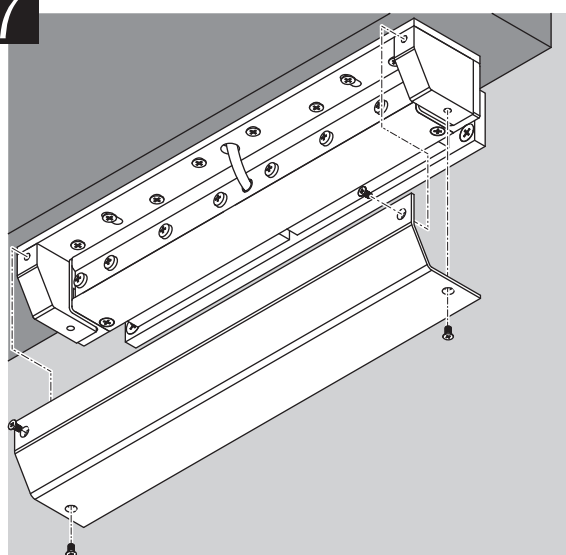

Montage mit  
Montagewinkel 827-7

Assembly with  
mounting bracket 827-7

Montage avec  
équerre de montage 827-7

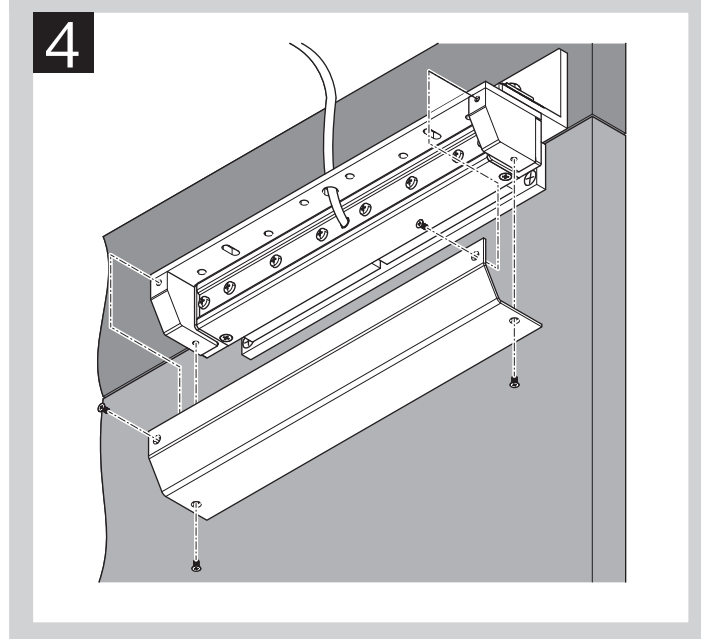
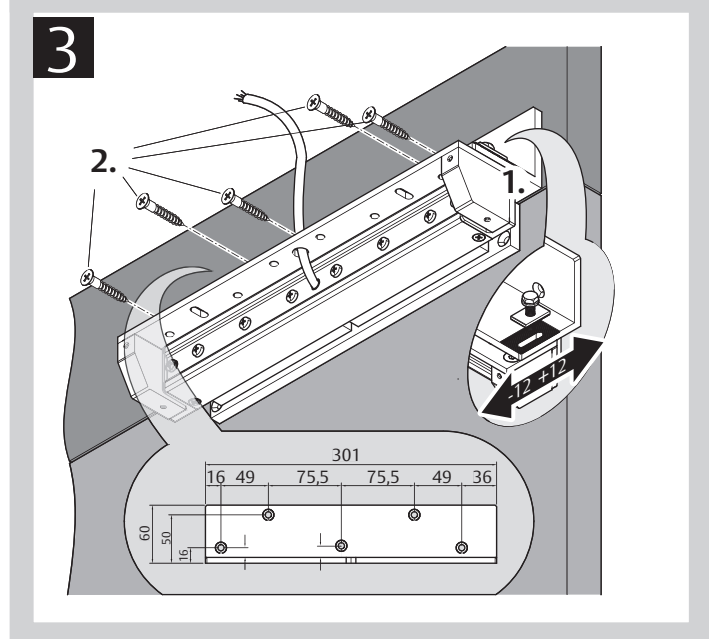
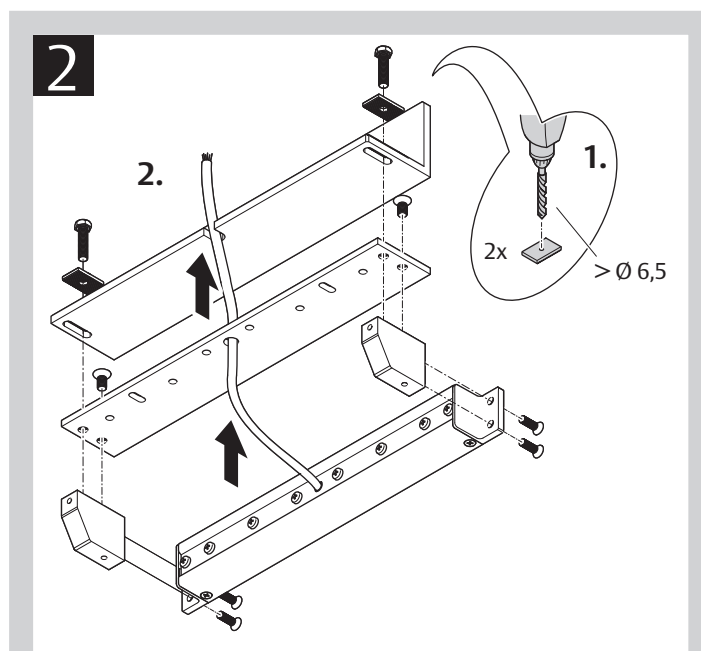
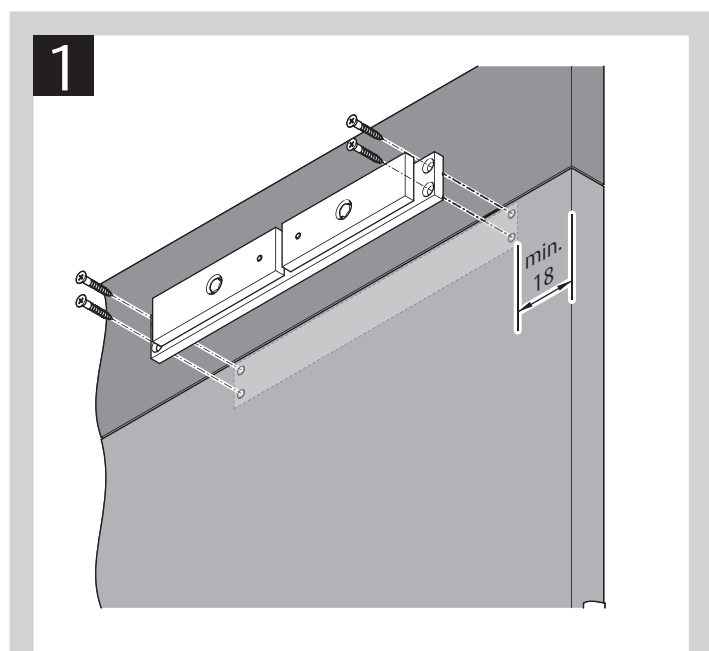
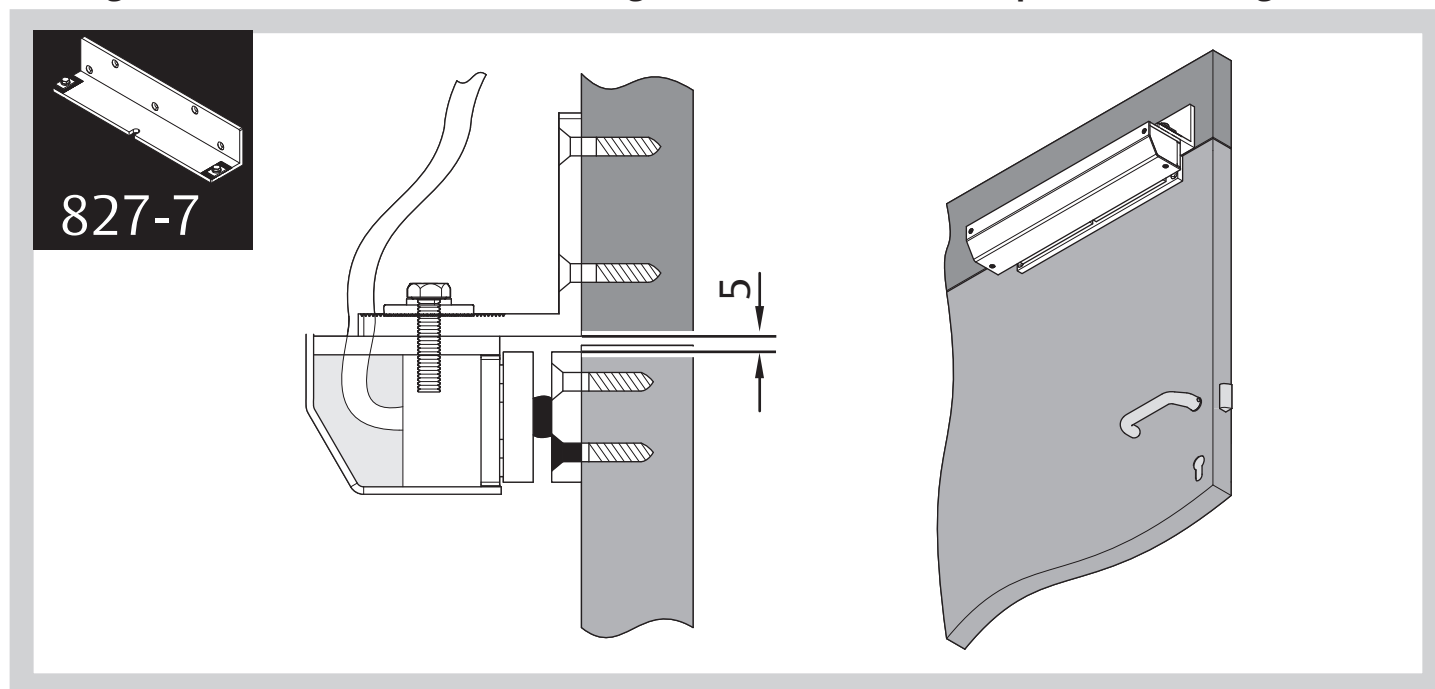

Montage mit  
Montagewinkel 827-6-1

Assembly with  
mounting bracket 827-6-1

Montage avec  
équerre de montage 827-6-1

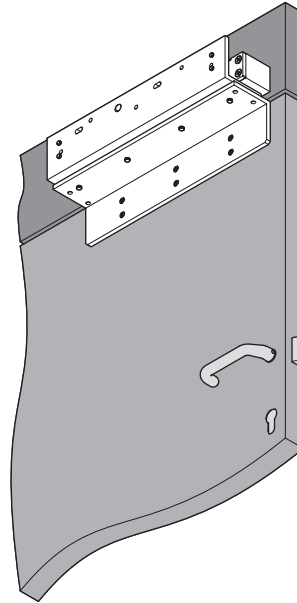
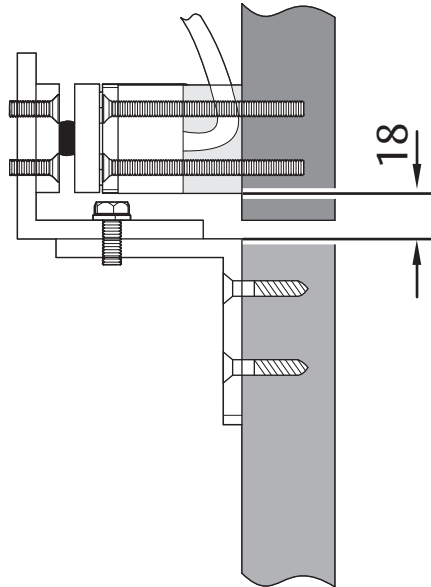
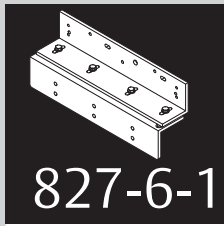

1

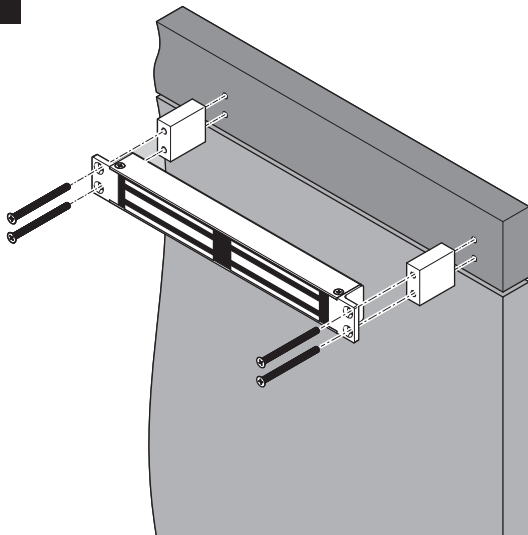

2

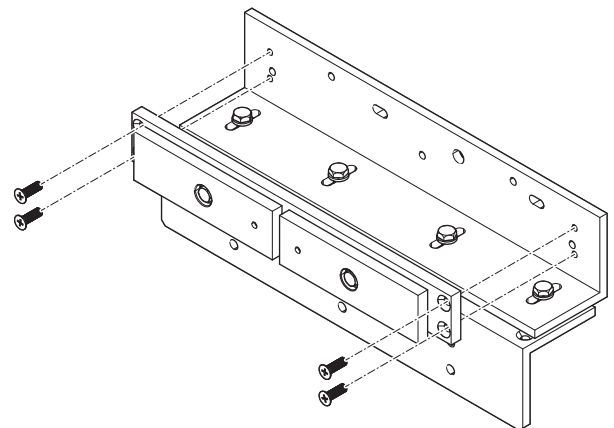

3

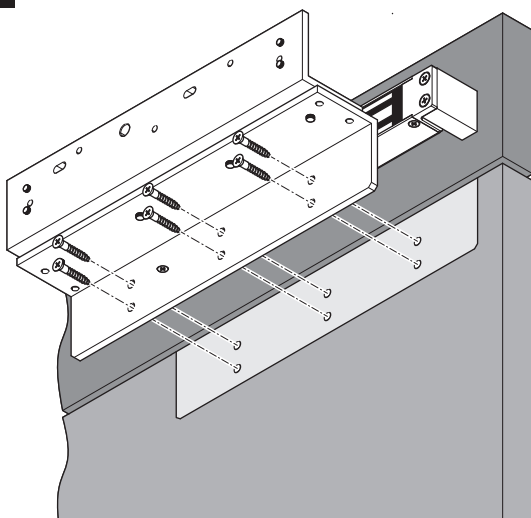

4

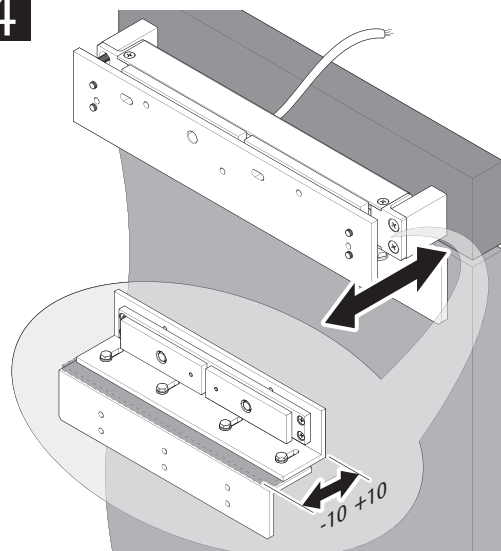

## Elektrischer Anschluss

### ! Warnung!

**Stromversorgung nach DIN EN 60950:**  
Die Versorgung des Haftmagneten darf nur aus SELV Stromkreisen erfolgen! Die Versorgungsstromkreise sind als Stromkreise begrenzter Leistung nach § 2.5 abzusichern.

## Elektrischer Anschluss

### ! Warning!

**Power supply in accordance with DIN EN 60950:** The supply of the holding magnet may only be provided from SELV power circuits. The supply current circuits must be safeguarded as circuits having limited output in accordance with Article 2.5.

## Elektrischer Anschluss

### ! Attention !

**Alimentation électrique conforme à la norme DIN EN 60950 :** l'alimentation de la ventouse ne peut provenir que de circuits électriques TBTS ! Les réseaux d'alimentation doivent être protégés comme des circuits à puissance limitée conformément au § 2.5.

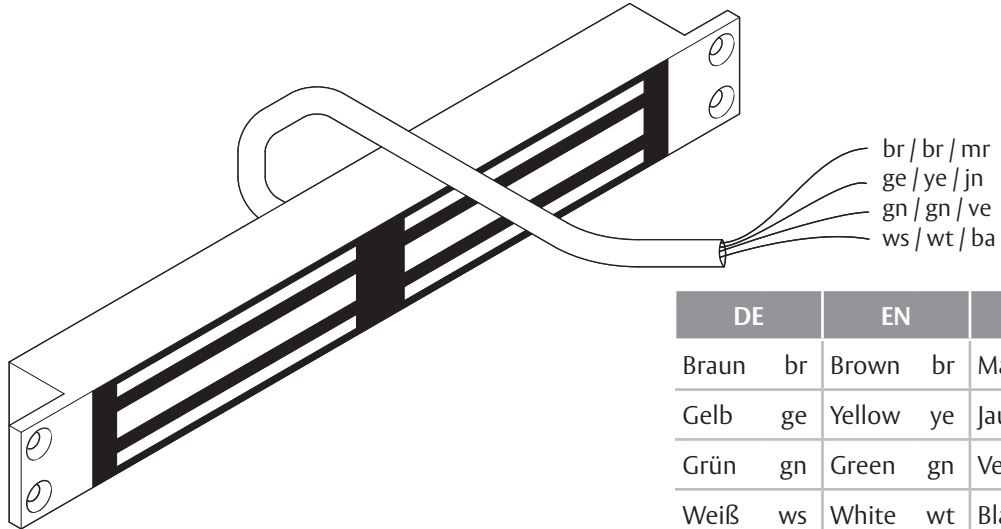

### 24 V DC

24 V +/- 10% DC  
ca.  
approx. 250 mA  
environ

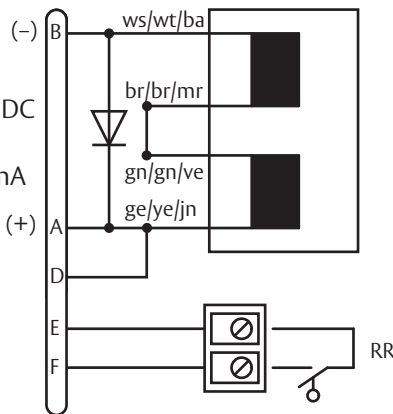

### 12 V DC

12 V +/- 10% DC  
ca.  
approx. 500 mA  
environ

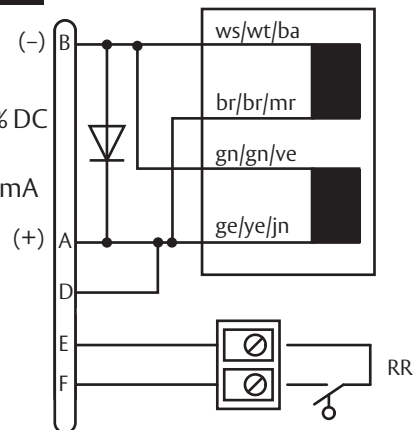



Maße

Dimensions

Dimensions

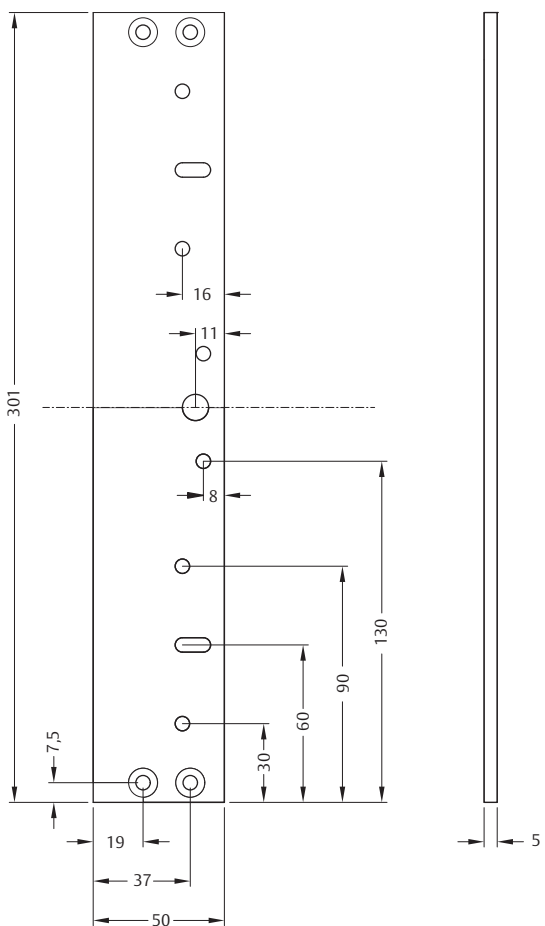
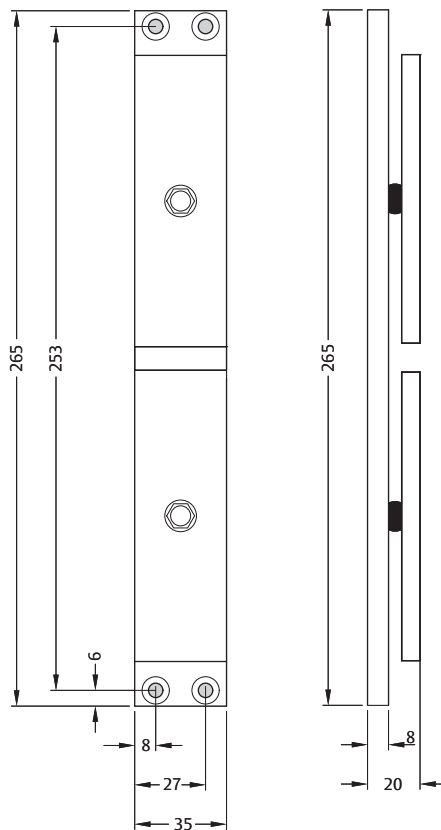
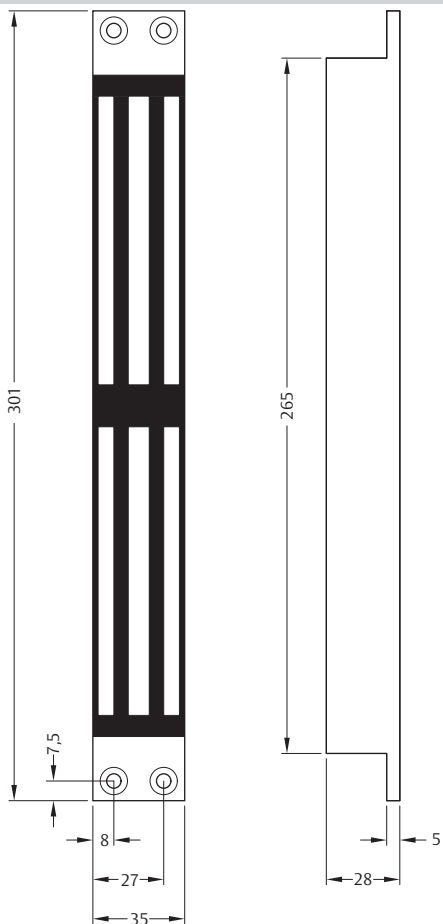

Betriebsspannung / Operating voltage / Tension de service	24 V DC 250 mA 12 V DC 500 mA
Schutzart / Protection rating / Indice de protection	IP67
Betriebstemperatur / Operating temperature / Température de service	-10°C – +50°C
Korrosionsprüfung / Corrosion testing / Essai de corrosion	DIN EN 1670 Grade 3 Prüfdauer / Duration / Durée d'essai 96 h

## Wartung

Korrosion an einem im Außenbereich montierten Elektromagneten ist leider unvermeidbar.

Speziell die Polflächen des Flächenhaftmagneten und die Kontaktfläche an der Haftgegenplatte sind funktionsbedingt gefährdet.

Die Oberfläche ist gegen Korrosion geschützt, aber bei der täglichen Beanspruchung wird die Schutzschicht abgerieben.

Je nach Einsatz- und Umgebungsbedingung muss deshalb der Flächenhaftmagnet regelmäßig gewartet und bei Bedarf ausgetauscht werden.

- Entfernen Sie Korrosionsstellen sofort mit einem weichen Tuch.
- Falls die Haftkraft ausreicht, können Sie die Oberfläche sehr dünn mit etwas nicht harzendem Öl einreiben. Zu beachten: Die Haftkraft nimmt bei einer zu dicken Ölschicht stark ab.

## Aktuelle Informationen

Aktuelle Informationen finden Sie unter: [www.assaabloy.com/de](http://www.assaabloy.com/de)

## Gewährleistung

Es gelten die gesetzlichen Gewährleistungsfristen und die Verkaufs- und Lieferbedingungen der ASSA ABLOY Sicherheitstechnik GmbH ([www.assaabloy.com/de](http://www.assaabloy.com/de)).

## Maintenance

Unfortunately, corrosion on an electromagnet installed outdoors is unavoidable.

The pole surfaces of the surface holding magnet and the contact surface on the holding counterplate are especially at risk of sustaining impaired function.

The surface is protected from corrosion, but with the stress from day-to-day use the protective coating wears off.

Therefore, the surface holding magnet must be maintained regularly and replaced as necessary depending on the usage and environmental conditions.

- Remove the corroded areas with a soft cloth.
- If the holding power is sufficient, you can rub a thin layer of resinating oil into the surface. Please note: If the oil coating is too thick, the holding power will be severely diminished.

## Latest news

The latest information is available at: [www.assaabloy.com/de](http://www.assaabloy.com/de)

## Warranty

The statutory warranty periods and ASSA ABLOY Sicherheitstechnik GmbH's Terms and Conditions of Sale and Delivery apply ([www.assaabloy.com/de](http://www.assaabloy.com/de)).

## Entretien

Malheureusement, il est impossible d'éviter la corrosion d'une ventouse électromagnétique montée en extérieur.

Le bon fonctionnement est menacé, notamment celui des surfaces des pôles de la ventouse électromagnétique et de la surface de contact de la contreplaque.

La surface est protégée contre la corrosion. Toutefois, la couche protectrice s'use par frottement lors de l'utilisation quotidienne.

C'est pourquoi la ventouse électromagnétique doit faire l'objet d'un entretien régulier et être remplacée en cas de besoin, en fonction des conditions d'utilisation et de l'environnement.

- Éliminez immédiatement la corrosion qui s'est formée à l'aide d'un chiffon doux.
- Si l'adhérence est suffisante, vous pouvez très légèrement frotter la surface avec un peu d'huile non résineuse. Points à respecter : une couche d'huile trop épaisse réduit considérablement l'adhérence.

## Informations actuelles

Vous trouverez les informations actuelles sur : [www.assaabloy.com/de](http://www.assaabloy.com/de)

## Garantie

Les durées de garantie légales et les conditions générales de vente et de livraison de ASSA ABLOY Sicherheitstechnik GmbH s'appliquent ([www.assaabloy.com/de](http://www.assaabloy.com/de)).

## Entsorgung

Für Produkte, die mit dem Symbol  (durchgestrichene Mülltonne) gekennzeichnet sind gilt:

Die geltenden Vorschriften zum Umweltschutz müssen eingehalten werden. Batterien, Akkumulatoren, Lampen, Elektrogeräte und auch personenbezogene Daten gehören nicht in den Hausmüll.

## Verpackung

Verpackungsmaterialien müssen der Wiederverwendung zugeführt werden. Das Verpackungsmaterial kann auch am Ort der Übergabe dem Vertreiber oder Fachhandwerker kostenlos zur Entsorgung überlassen werden.

## Produkt

WEEE-Reg.-Nr. DE 69404980

Das Produkt ist nach dem Gebrauch als Elektronikschrott ordnungsgemäß zu entsorgen und zur stofflichen Wiederverwendung einer örtlichen Sammelstelle kostenlos zuzuführen.



Es bestehen grundsätzlich folgende weitere Möglichkeiten zur kostenlosen Entsorgung beim Vertreiber:

- Rückgabe eines funktionsähnlichen Altgeräts am Ort der Abgabe des Neugeräts.
- Rückgabe von maximal drei gleichartigen Altgeräten (max. Kantenlängen 25 cm) in einem Einzelhandelsgeschäft, ohne Verpflichtung zu einem Neukauf.

Die Rücknahmepflicht gilt für Vertreiber von Elektrogeräten mit einer Verkaufsfläche von größer 400 m<sup>2</sup> oder für Vertreiber von Lebensmitteln, die mehrmals im Kalenderjahr oder dauerhaft Elektrogeräte anbieten mit einer Gesamtverkaufsfläche von 800 m<sup>2</sup>. Bei Online-Anbietern gelten die aufsummierten Lager- und Versandflächen für Elektrogeräte als Verkaufsfläche. Für weitere Details siehe ElektroG3 §17 (1) (2).

Vertreiber, die Fernkommunikationsmittel verwenden, müssen bei Auslieferung von Wärmeüberträgern, Bildschirmen, Monitoren und Geräten, die Bildschirme mit einer Oberfläche größer 100 Quadratzentimetern enthalten sowie Geräte, bei denen mindestens eine der äußeren Abmessungen mehr als 50 Zentimeter beträgt, Altgeräte unentgeltlich abholen oder mitnehmen. Für Lampen und insbesondere kleinere Geräte müssen sie geeignete Rückgabemöglichkeiten in zumutbarer Entfernung gewährleisten.

## Disposal

The following applies to products marked with the symbol  (crossed out dustbin):

The applicable environmental protection regulations must be observed. Do not dispose of lamps, disposable and rechargeable batteries, electrical devices or personal data in the household waste.

## Packaging

Packaging materials must be recycled. You can also give packaging material to the distributor or trade professional for disposal free of charge at the place of handover.

## Product

WEEE reg. no. DE 69404980

You must dispose of the product correctly as electronic scrap after use and take it to a local collection point for recycling free of charge.



You have the following additional options for free disposal through the distributor:

- Return an old device with similar functions at the place where the new device is delivered.
- Return a maximum of three similar old appliances (max. edge lengths 25 cm) to a retail store with no obligation to purchase a new one.

The take-back obligation applies to distributors of electrical appliances with a sales area of over 400 m<sup>2</sup> or to distributors of foodstuffs that offer electrical appliances several times a calendar year or continuously with a total sales area of 800 m<sup>2</sup>. In the case of online providers, the total storage and shipping areas for electrical appliances are considered retail space. For further details, see German Electrical and Electronic Equipment Act Section 17 (1) (2) [ElektroG3 §17 (1)(2)].

Distributors using means of remote communication must, upon delivery, collect or take away free of charge heat exchangers, screens, monitors and devices containing screens with a surface area greater than 100 square centimetres and devices in which at least one of the external dimensions is greater than 50 centimetres. For lamps and smaller devices in particular, they must ensure suitable return options at a reasonable distance.

## Disposition des déchets

Pour les produits marqués du symbole  (poubelle barrée), les règles suivantes s'appliquent :

Les réglementations applicables pour la protection de l'environnement doivent être respectées. Les piles, accumulateurs, ampoules, appareils électriques et les données personnelles ne doivent pas être jetés avec les ordures ménagères.

## Emballage

Les matériaux d'emballage doivent être apportés à un service de collecte et de valorisation des déchets. Le matériel d'emballage peut également être mis gratuitement au rebut sur le lieu de la remise au distributeur ou au technicien spécialisé.

## Produit

N° d'enr. DEEE DE 69404980

Lorsqu'il est usagé, le produit doit être éliminé correctement en tant que ferraille électronique et être confié gratuitement à un centre de collecte local en vue de son recyclage.



En principe, les autres possibilités suivantes s'offrent à vous pour l'élimination gratuite auprès du distributeur :

- Restitution d'un ancien appareil à la fonction similaire sur le lieu de remise du nouvel appareil.
- Retour de trois anciens appareils de même type au maximum (max. 25 cm de long) dans un commerce de détail, sans obligation d'achat.

L'obligation de reprise s'applique aux distributeurs d'appareils électriques d'une surface de vente supérieure à 400 m<sup>2</sup> ou aux distributeurs de denrées alimentaires proposant plusieurs fois par année civile ou de manière permanente des appareils électriques d'une surface de vente totale de 800 m<sup>2</sup>. Pour les fournisseurs en ligne, les surfaces de stockage et d'expédition cumulées pour les appareils électriques sont considérées comme surface de vente. Pour plus de détails, voir ElectroG3 §17 (1)(2)

Les distributeurs qui utilisent des moyens de communication à distance doivent récupérer ou emporter gratuitement les échangeurs thermiques, écrans, moniteurs et appareils contenant des écrans d'une surface supérieure à 100 centimètres carrés, ainsi que les appareils dont au moins une des dimensions extérieures est supérieure à 50 centimètres. Pour les lampes et en particulier les appareils plus petits, ils doivent garantir des possibilités de retour appropriées à une distance raisonnable.

Die ASSA ABLOY Gruppe ist der Weltmarktführer  
in Zugangslösungen. Jeden Tag helfen wir  
Menschen sich sicherer und geborgener zu  
fühlen und eine offenere Welt zu erleben.

**ASSA ABLOY**  
Opening Solutions

ASSA ABLOY  
Sicherheitstechnik GmbH  
Bildstockstraße 20  
72458 Albstadt  
DEUTSCHLAND  
Tel. +49 7431 123-0  
albstadt@assaabloy.com  
www.assaabloy.com/de